

別紙 1

業務フロー及びツリー図

児童手当システム機能ツリー図・業務フロー

	大項目	中項目	
児童手当システム	0 共通	0-1 他システム連携	
		0-2 マスタ管理機能	
		0-3 データ管理機能	
		0-4 台帳管理機能	
		0-5 一覧管理機能	
		0-6 帳票出力要件	
		0-7 ヘルプ機能	
		0-8 操作権限設定・管理	
		0-9 バッチ処理	
		0-10 アクセスログ	
		0-11 政令・広域固有要件	
		1 新規認定	1-1 認定請求受付
			1-2 認定審査
			1-3 認定結果通知等出力
			1-4 その他
		2 額改定	2-1 額改定対象抽出
			2-2 額改定請求受付
			2-3 額改定要件審査
			2-4 額改定通知等出力
		3 認定資格消滅	3-1 資格消滅対象抽出
			3-2 受給事由消滅届受付
			3-3 資格消滅要件審査
			3-4 資格消滅通知等出力
			3-5 未支払請求
		4 登録情報変更	4-1 登録情報変更受付 (記載事項変更)
		5 現況届	5-1 現況届提出依頼
			5-2 現況届受付
			5-3 現況審査
			5-4 現況届催促
			5-5 手当差止
			5-6 現況審査結果通知等出力
		6 手当支払	6-1 支払調整
			6-2 支払額算定
			6-3 支払対象者出力
			6-4 手当振込依頼
			6-5 振込不能登録
			6-6 徴収管理
		7 差止 (差止解除)	7-1 差止
			7-2 差止解除
			7-3 差止 (解除) 通知出力
		8 統計・報告等に係る集計	8-1 統計・報告等に係る集計

業務フローの凡例

NO	記号	意味	NO	記号	意味
1		開始イベント (業務フローの開始)	9		帳票(システム出力帳票・システム外帳票) 電子データファイル
2		終了イベント (業務フローの終了)	10		システムデータベース
3		結合子 (ページが跨る場合に使用)	11		条件分岐
4		タスク (書類の受領)	12		並列処理
5		タスク (書類の送付)	13		シーケンスフロー
6		タスク (手作業)	14		メッセージフロー(口頭や文書、メール等をプールを跨いで行う場合)
7		タスク (システム操作)	15		関連(データや注釈との関連があることを示す)
8		タスク (他の業務フロー参照)	16		補足説明

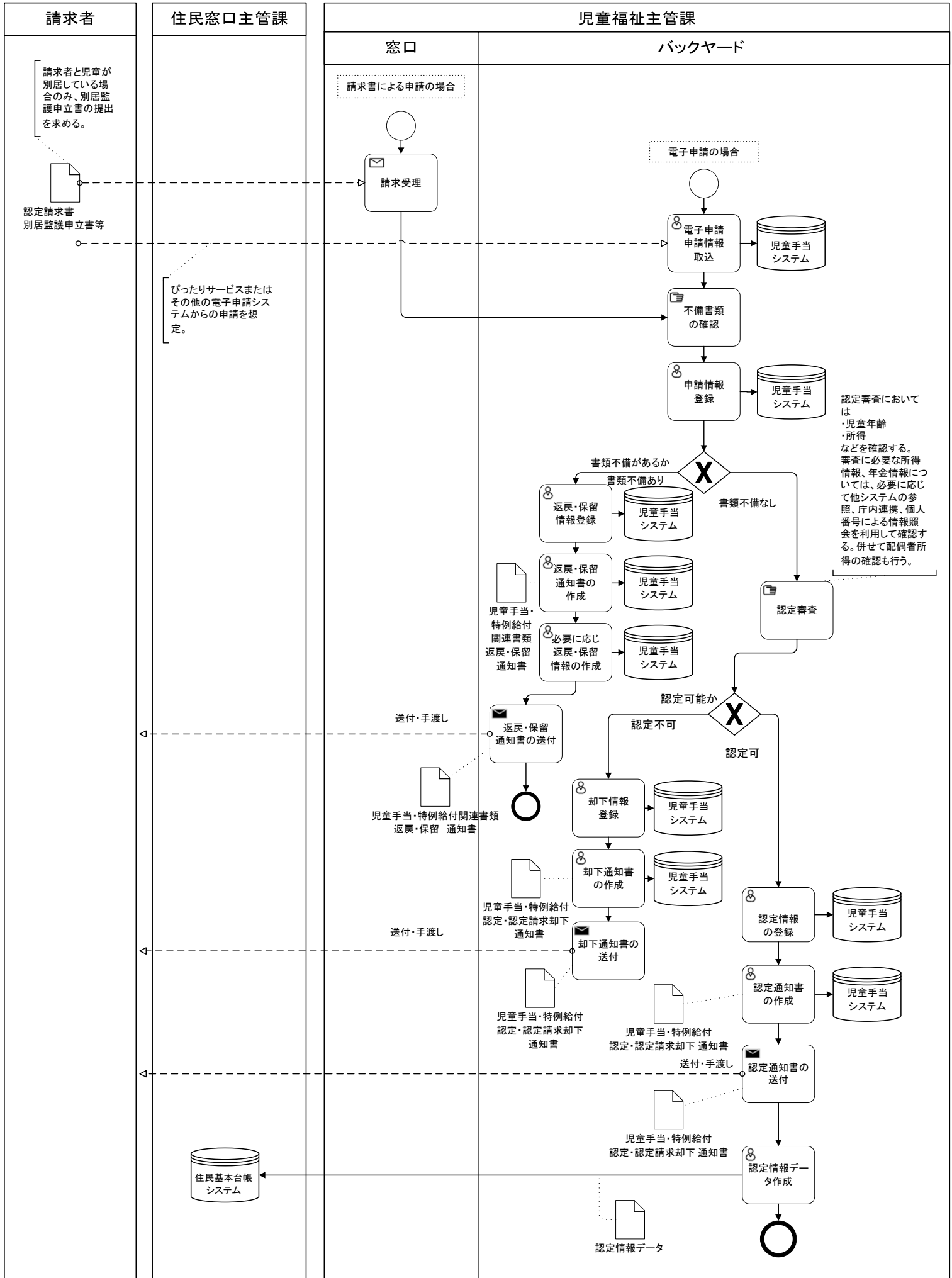

区分	児童手当	分類	01.新規認定
----	------	----	---------

請求者	住民窓口主管課	児童福祉主管課	
		窓口	バックヤード
			<div style="border: 1px dashed black; padding: 5px;"> <p>【コメント】</p> <ul style="list-style-type: none"> ・同居父母を認定した場合は、当該同居父母以外に児童を監護し、かつ、生計を同じくする父又は母が住所を有する市町村（当該者が公務員である場合はその所属庁）に対して、同居父母を認定する旨を連絡するとともに、「同居父母に係る認定について（通知）」により通知している。（当該同居父母以外の者が同居父母と異なる市町村に住所を有する場合、又は公務員として所属庁において受給している場合に限る。） ・却下となるものはシステムに登録しない場合がある。 ・取下げについては、請求から登録、通知書作成の流れの中、もしくは処理後に必要に応じて行う。 ・通知書発行の際には、出力対象者がDV対象者でないかを確認する。 </div>

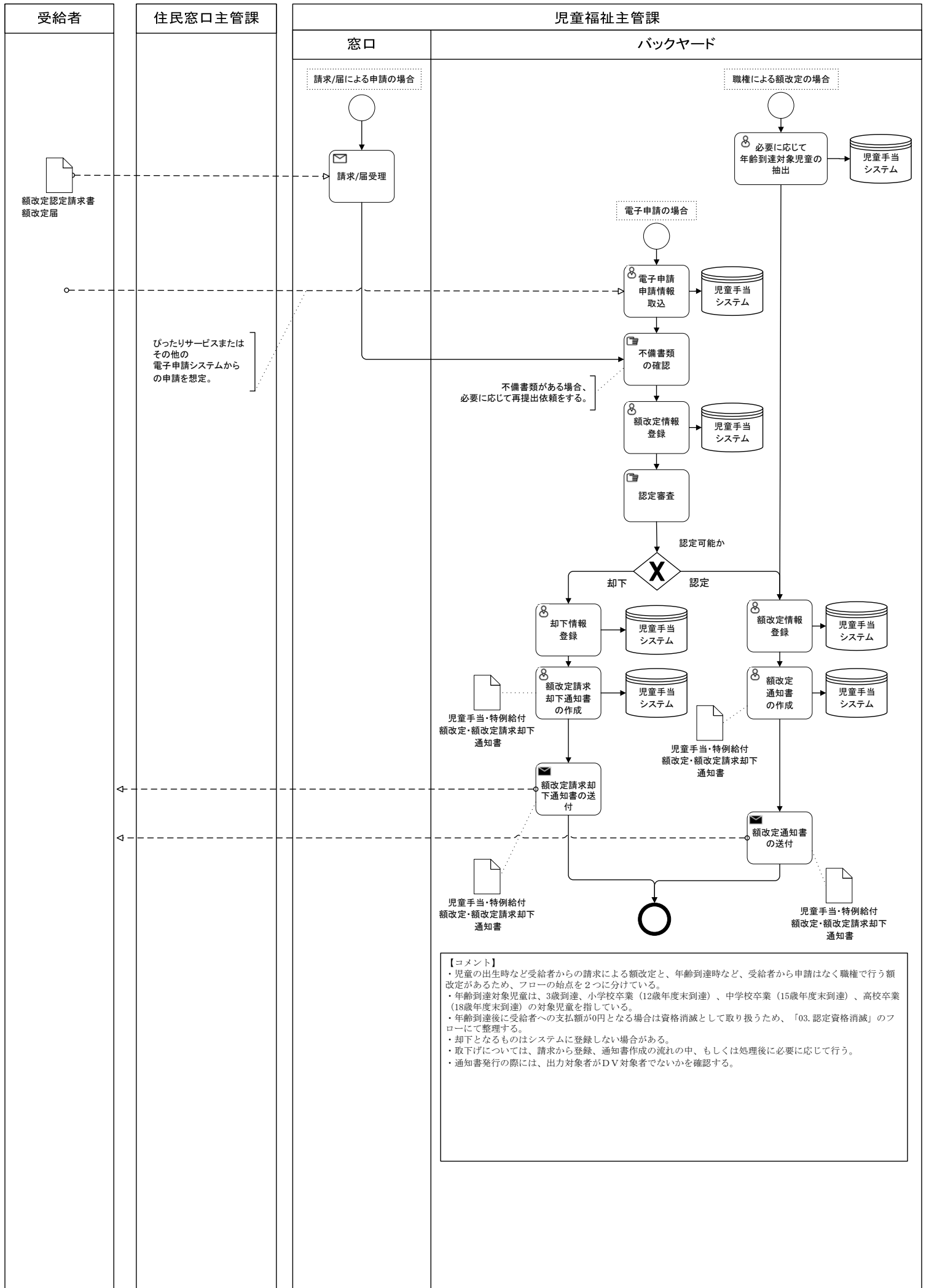

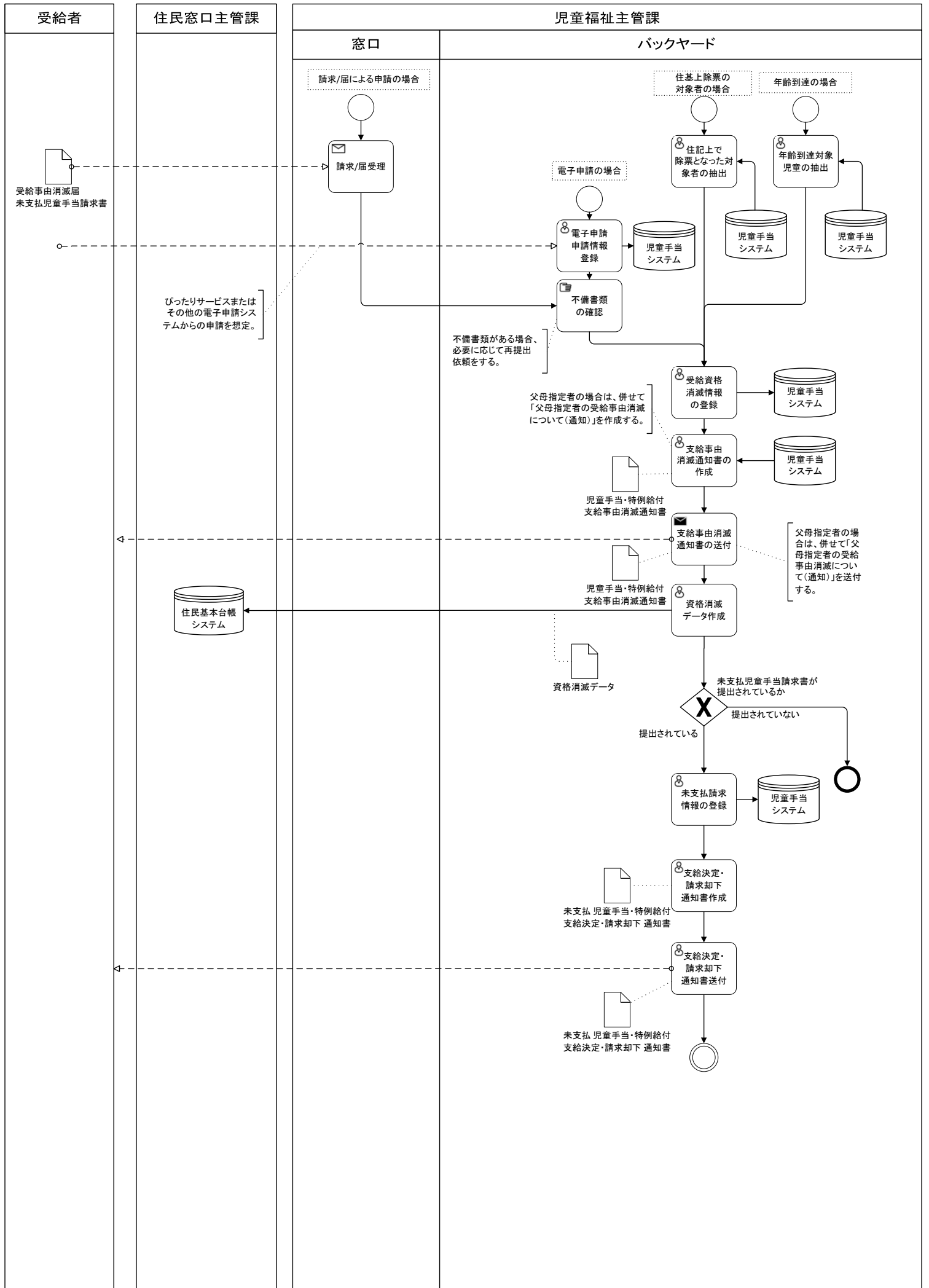

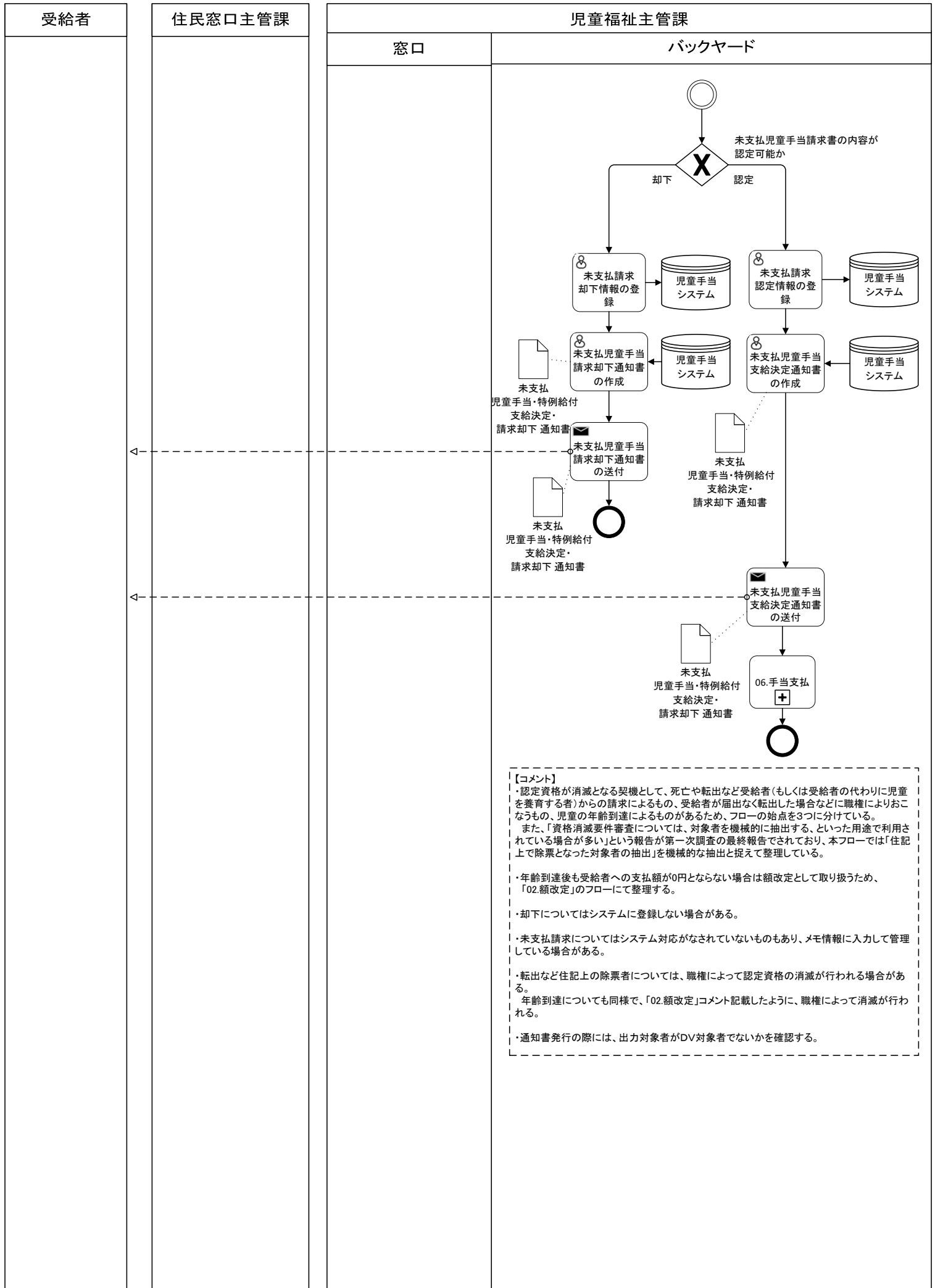

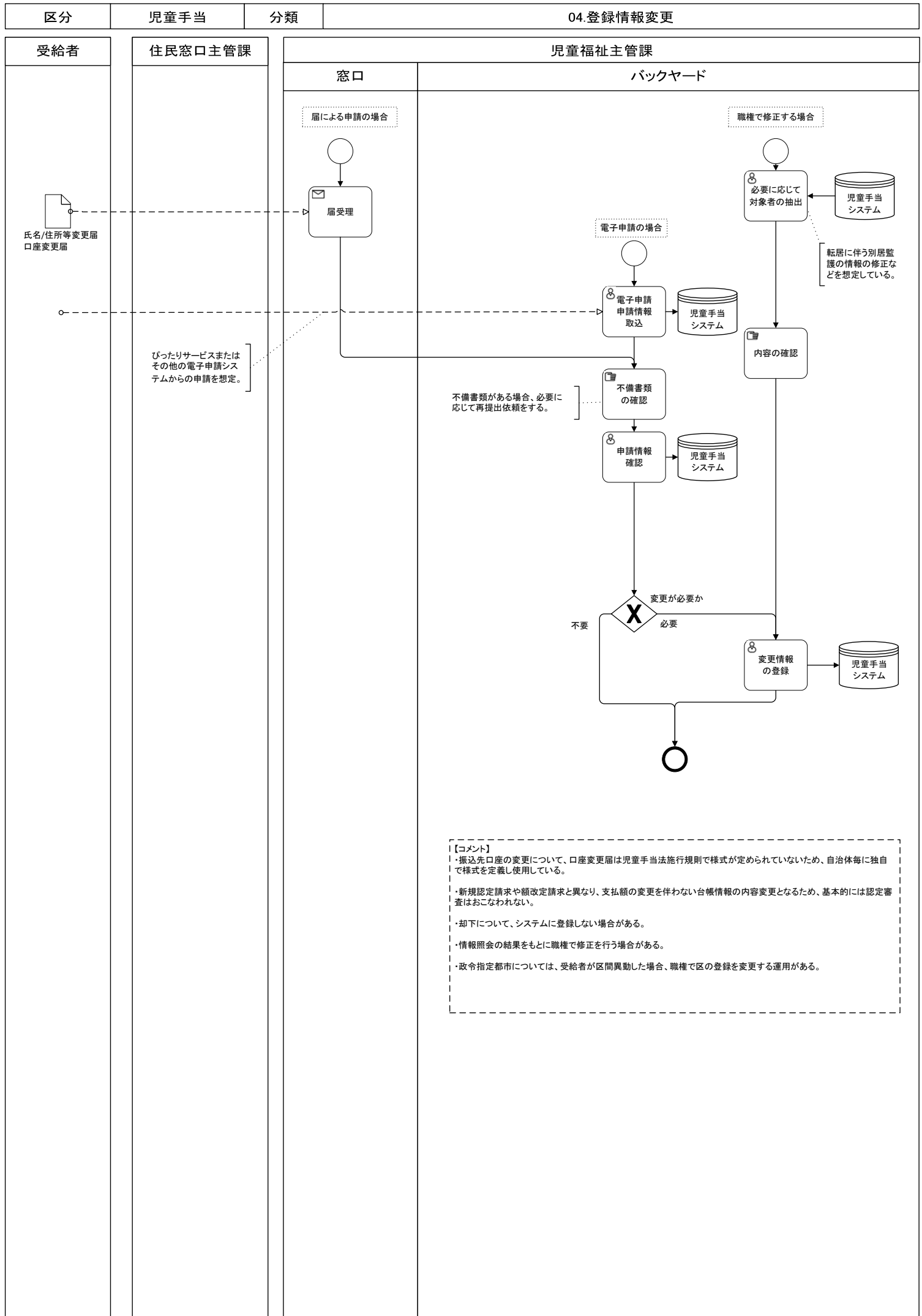

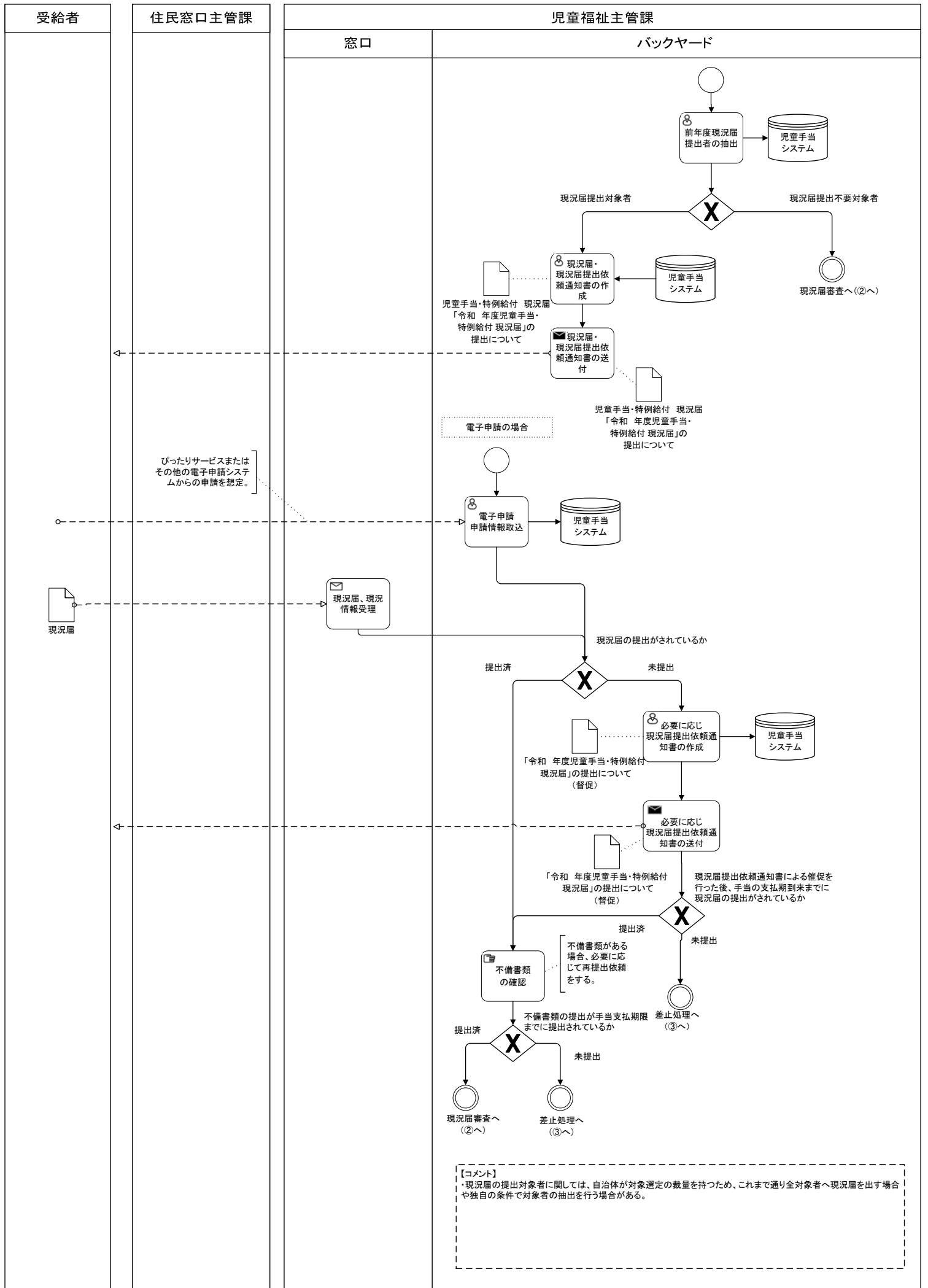

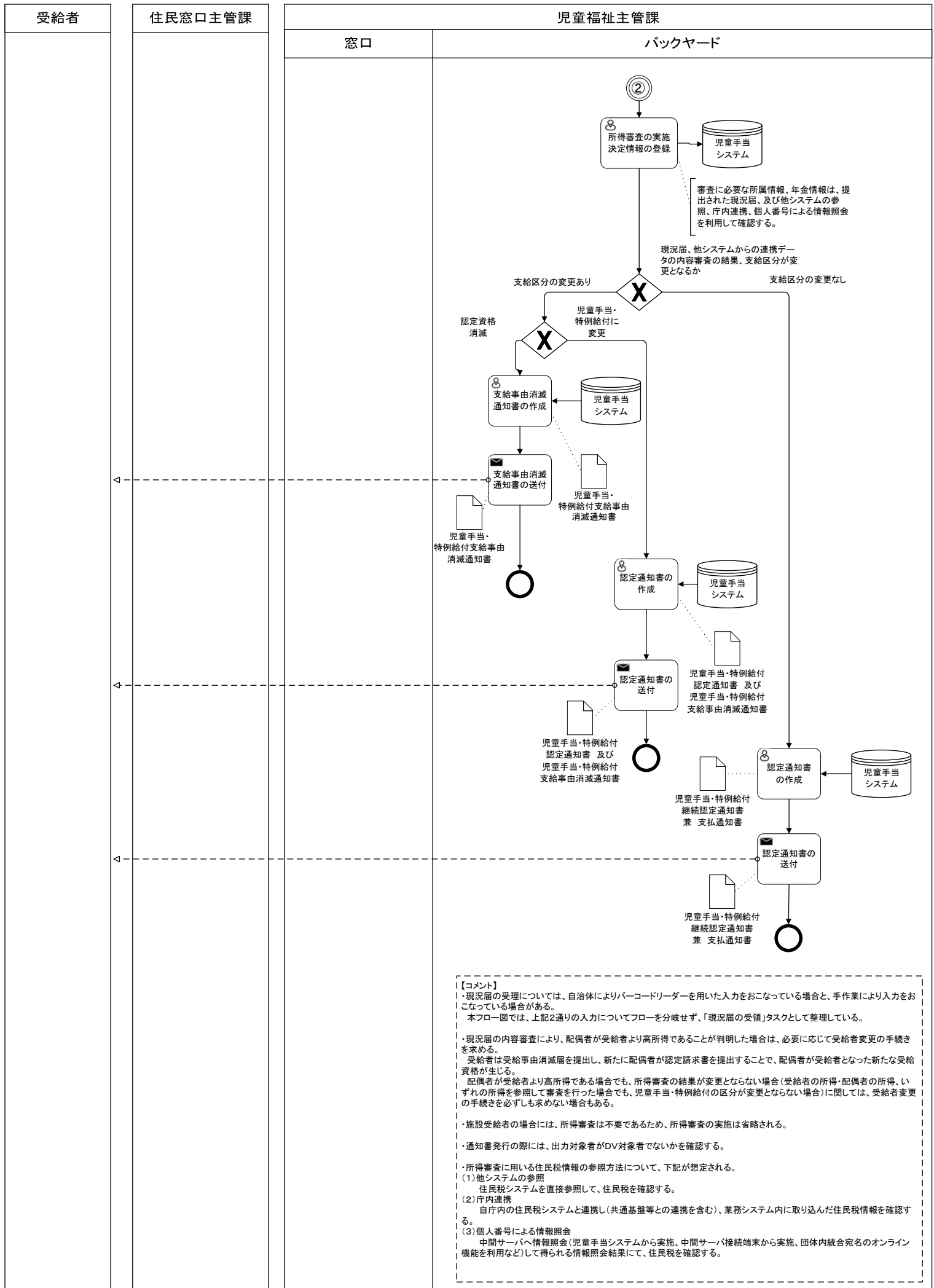

受給者

住民窓口主管課

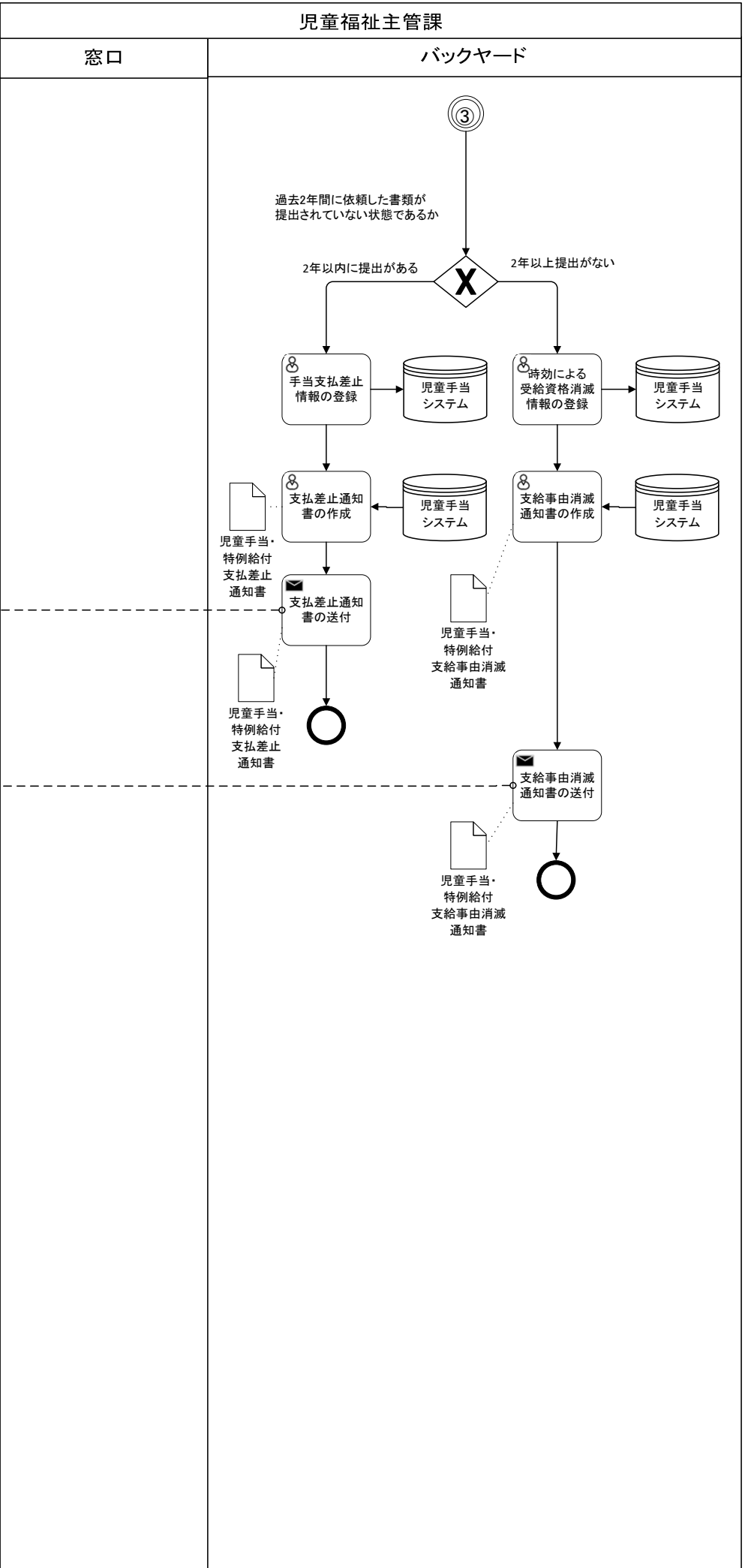

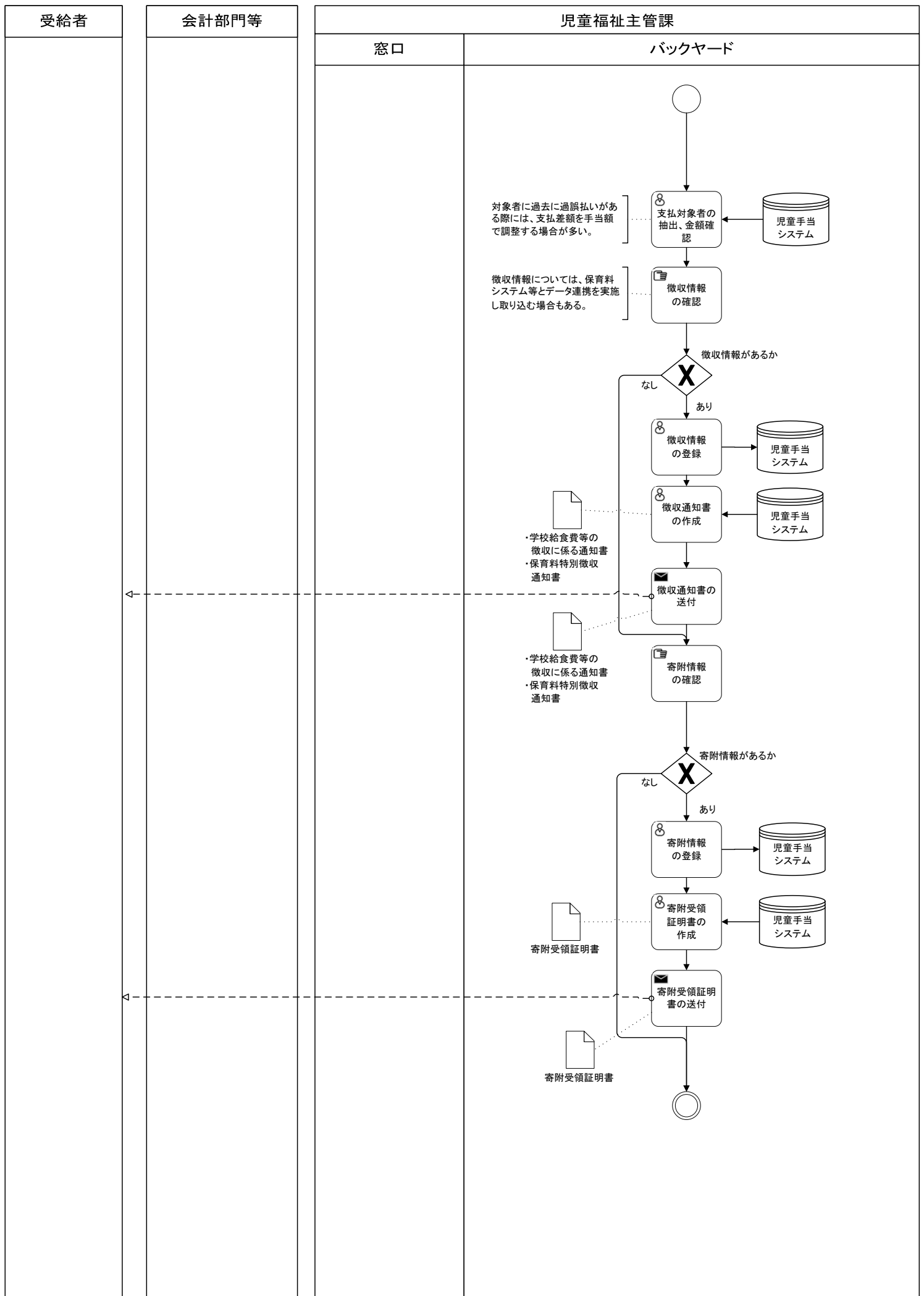

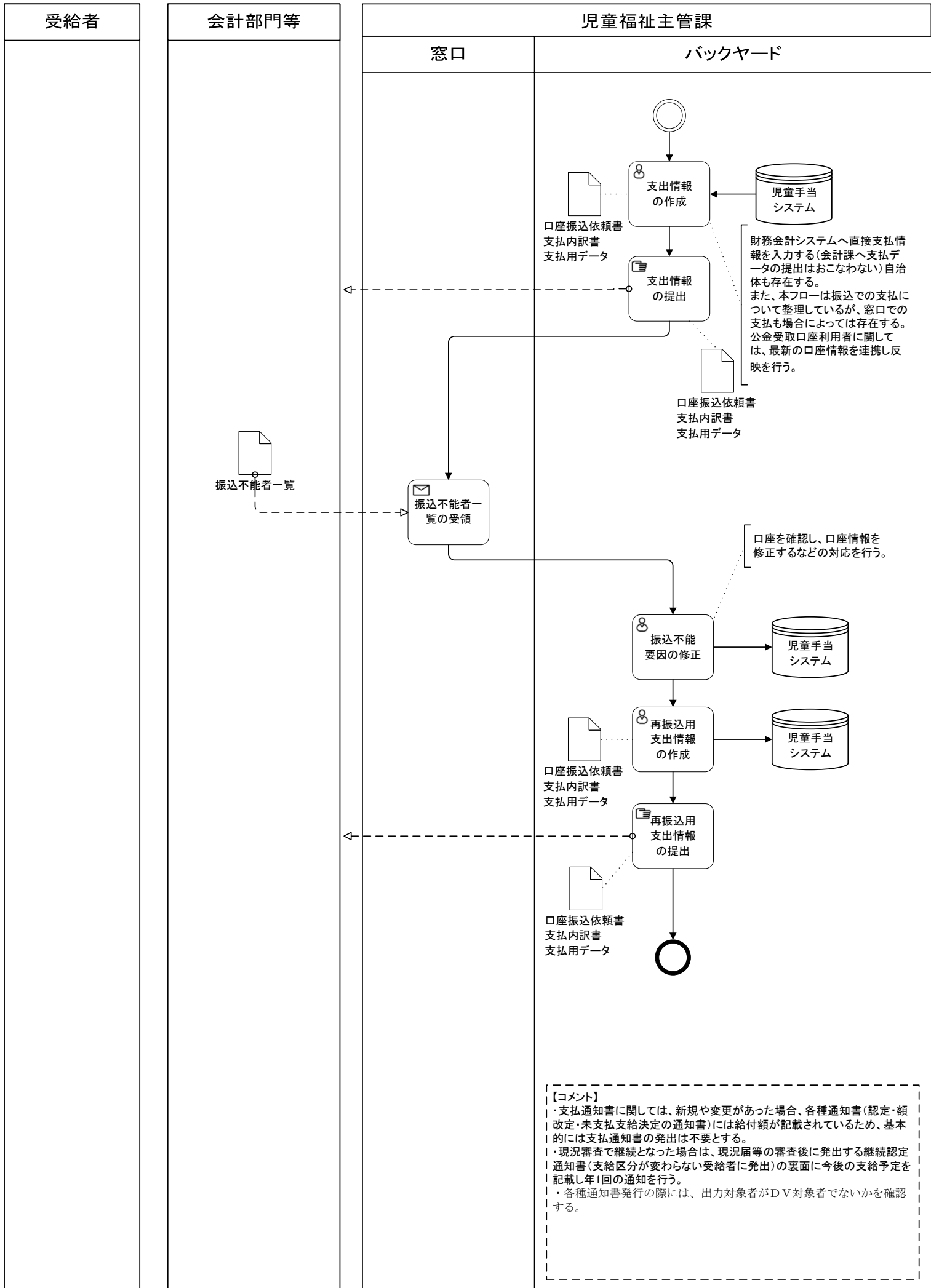

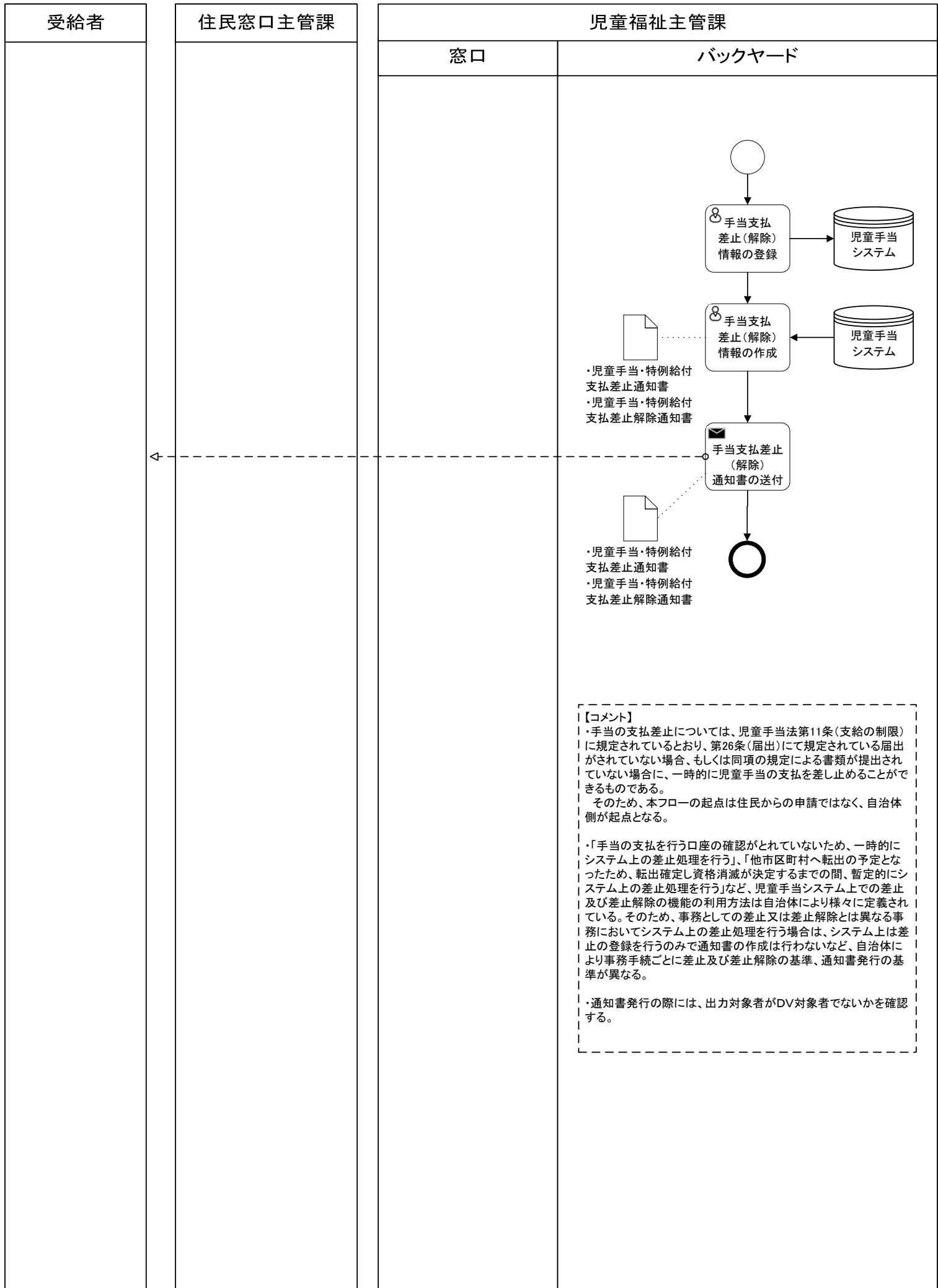

区分	児童手当	分類	08.統計・報告等に係る集計
----	------	----	----------------

