

# 児童手当システム機能ツリー図・業務フロー

	\$	\$ ! % \$ ! & \$ ! ' \$ ! ( \$ ! ) \$ ! * \$ ! + \$ ! , \$ ! - \$ ! % \$ \$ ! % %
	%	% ! % % ! & % ! ' % ! (
	&	& ! % & ! & & ! ' & ! ( & ! )
	'	' ! % ' ! & ' ! ' ' ! ( ' ! )
	(	( ! %
	)	) ! % ) ! & ) ! ' ) ! ( ) ! ) ) ! *
	*	* ! % * ! & * ! ' * ! ( * ! ) * ! *
	+	+ ! % + ! & + ! '
	,	, ! %



区分	児童手当	分類	01.新規認定
----	------	----	---------

請求者	住民窓口主管課	児童福祉主管課	
		窓口	バックヤード
			<div style="border: 1px dashed black; padding: 5px;"> <p>【コメント】</p> <ul style="list-style-type: none"> <li>・同居父母を認定した場合は、当該同居父母以外に児童を監護し、かつ、生計を同じくする父又は母が住所を有する市町村（当該者が公務員である場合はその所属庁）に対して、同居父母を認定する旨を連絡するとともに、「同居父母に係る認定について（通知）」により通知している。（当該同居父母以外の者が同居父母と異なる市町村に住所を有する場合、又は公務員として所属庁において受給している場合に限る。）</li> <li>・却下となるものはシステムに登録しない場合がある。</li> <li>・取下げについては、請求から登録、通知書作成の流れの中、もしくは処理後に必要に応じて行う。</li> <li>・通知書発行の際には、出力対象者がDV対象者でないかを確認する。</li> </ul> </div>

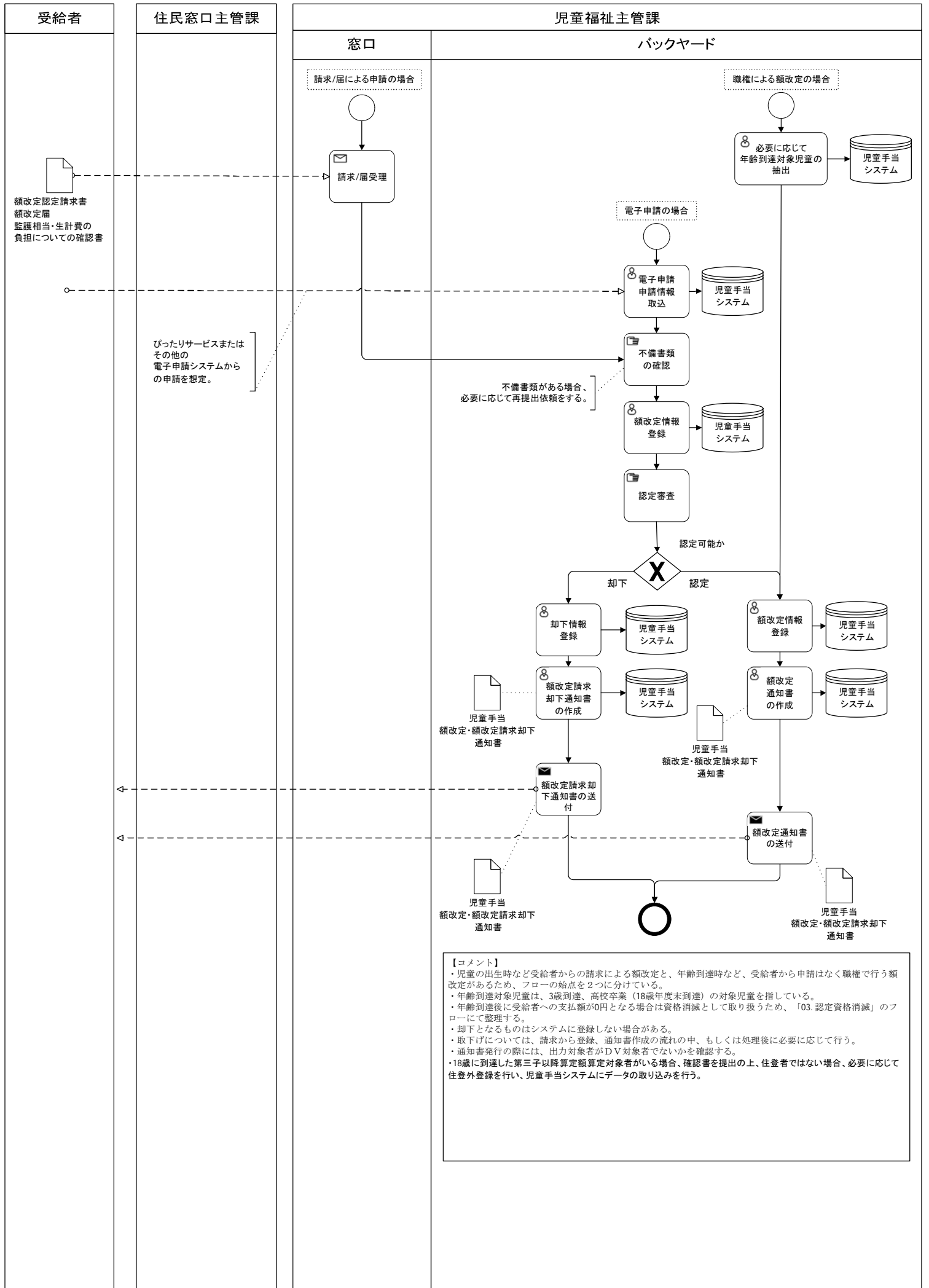

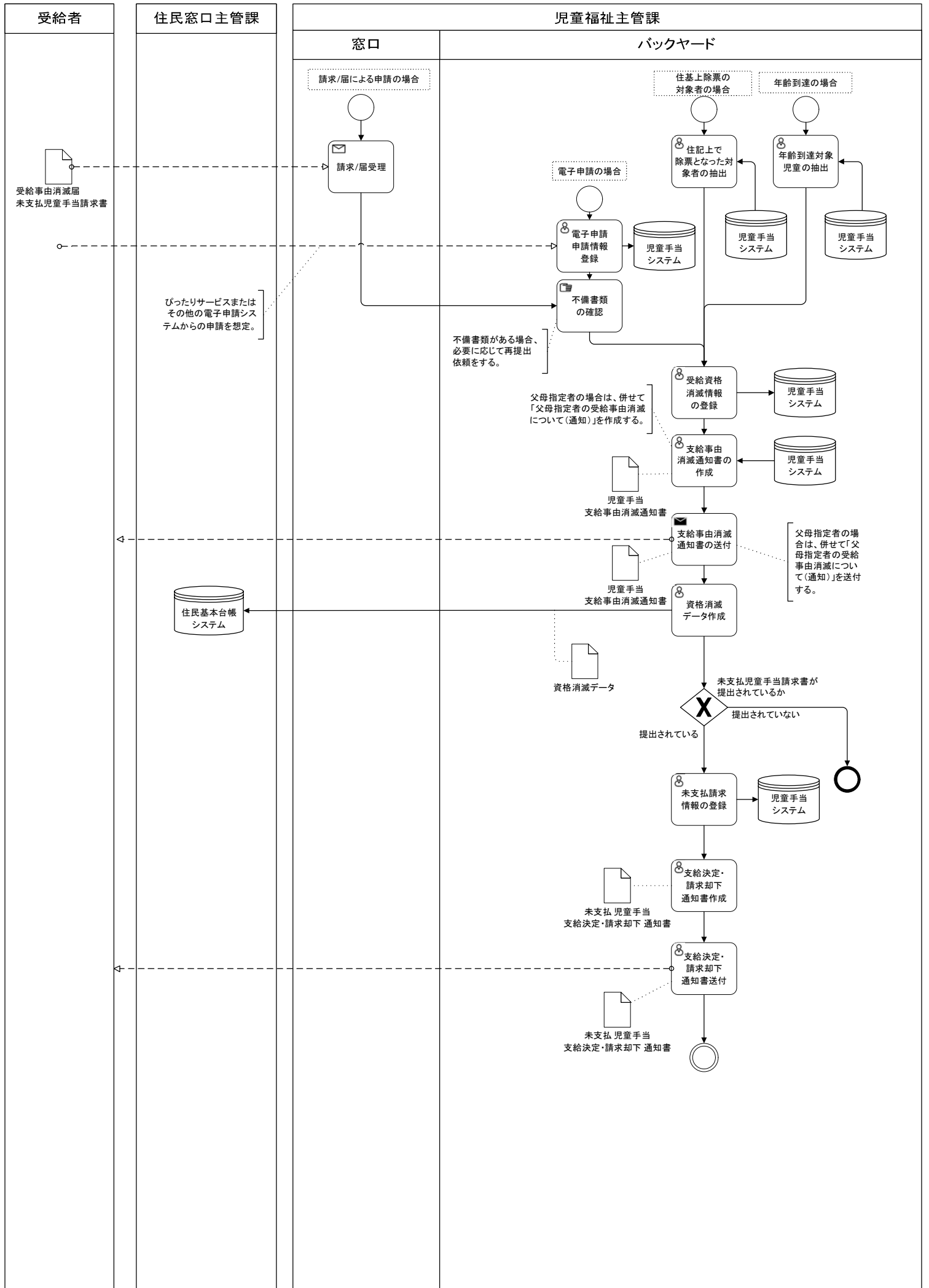

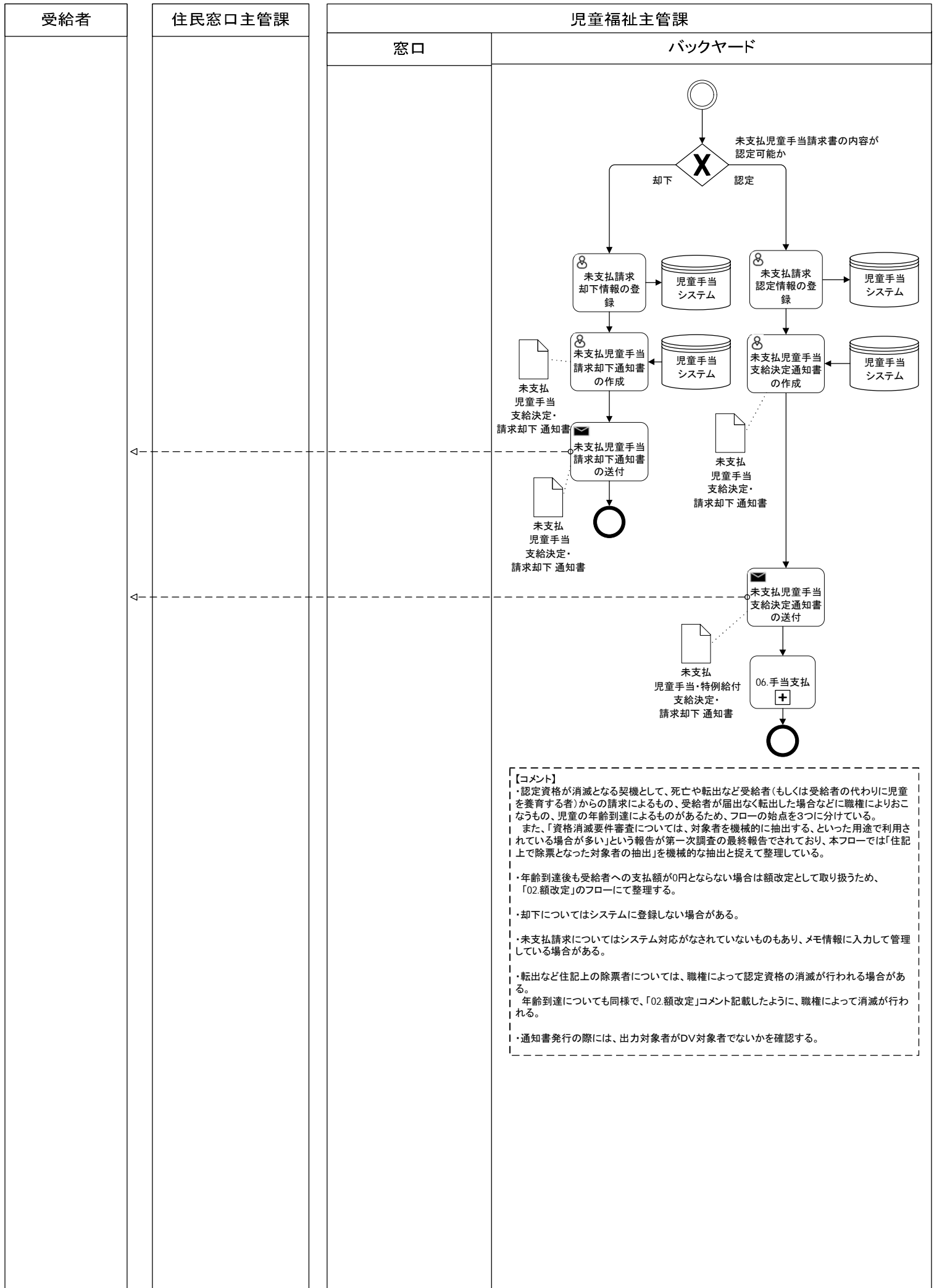

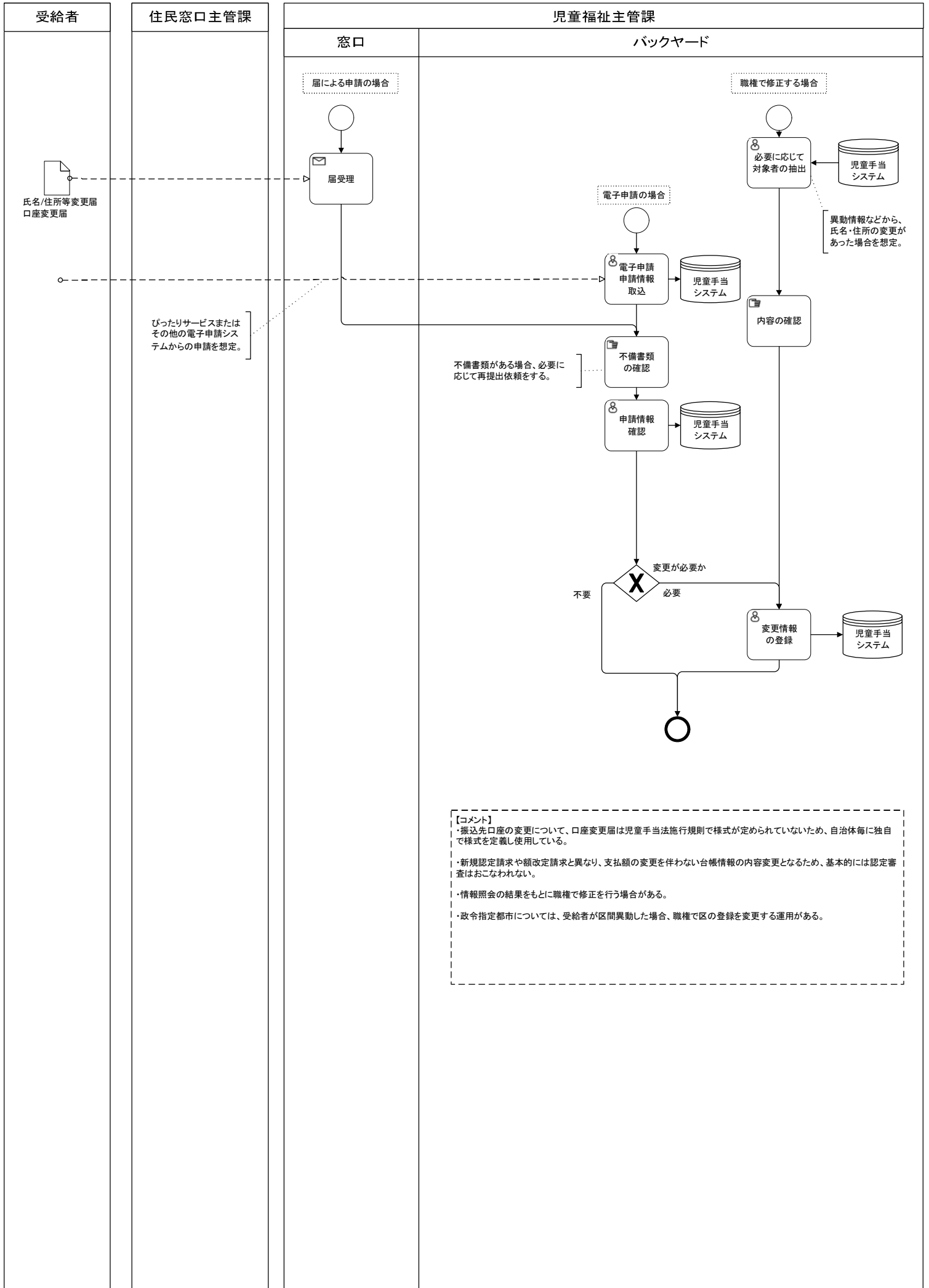

**【コメント】**

- ・振込先口座の変更について、口座変更届は児童手当法施行規則で様式が定められていないため、自治体毎に独自で様式を定義し使用している。
- ・新規認定請求や額改定請求と異なり、支払額の変更を伴わない台帳情報の内容変更となるため、基本的には認定審査はおこなわれない。
- ・情報照会の結果をもとに職種で修正を行う場合がある。
- ・政令指定都市については、受給者が区間異動した場合、職種で区の登録を変更する運用がある。

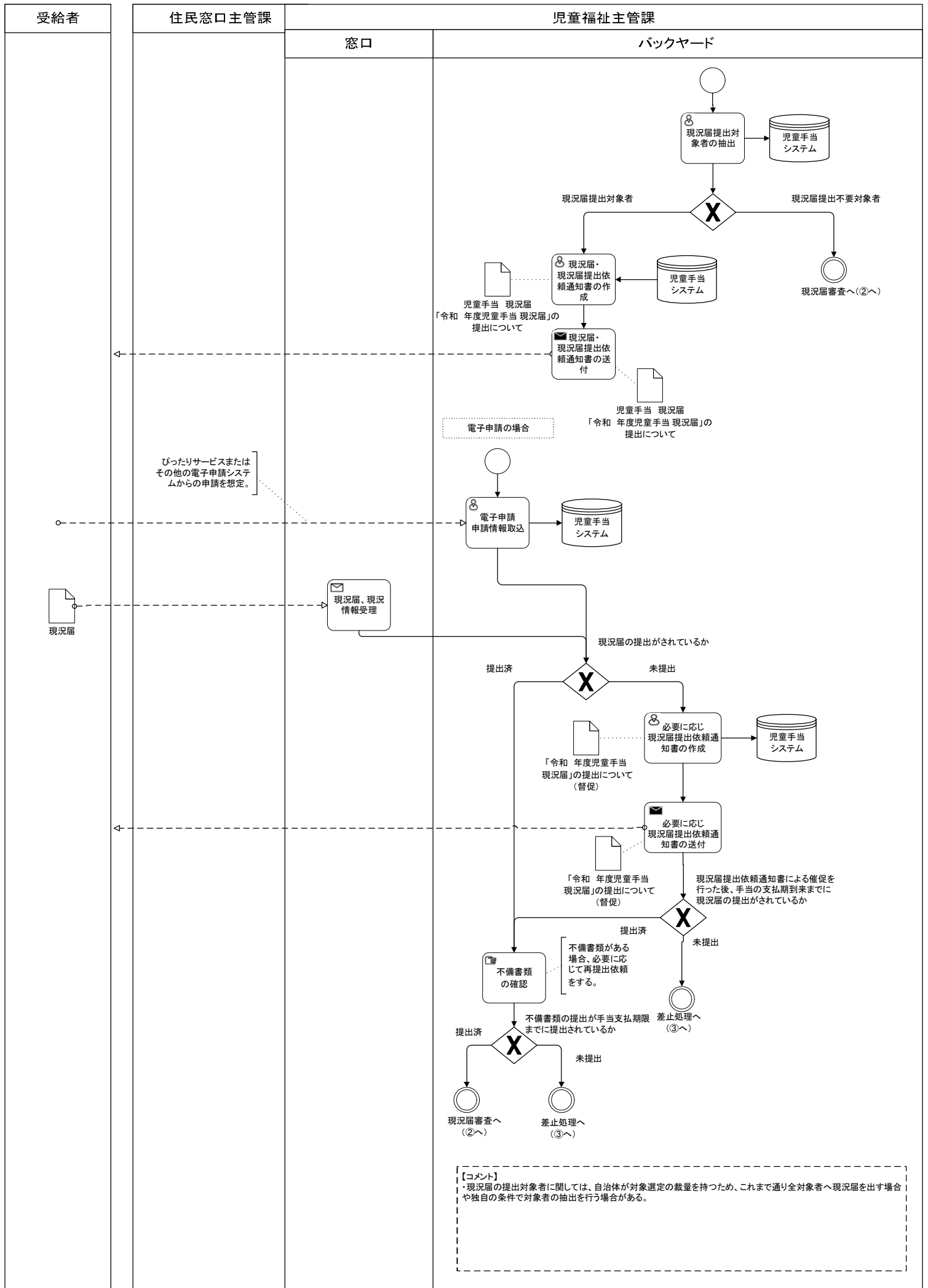



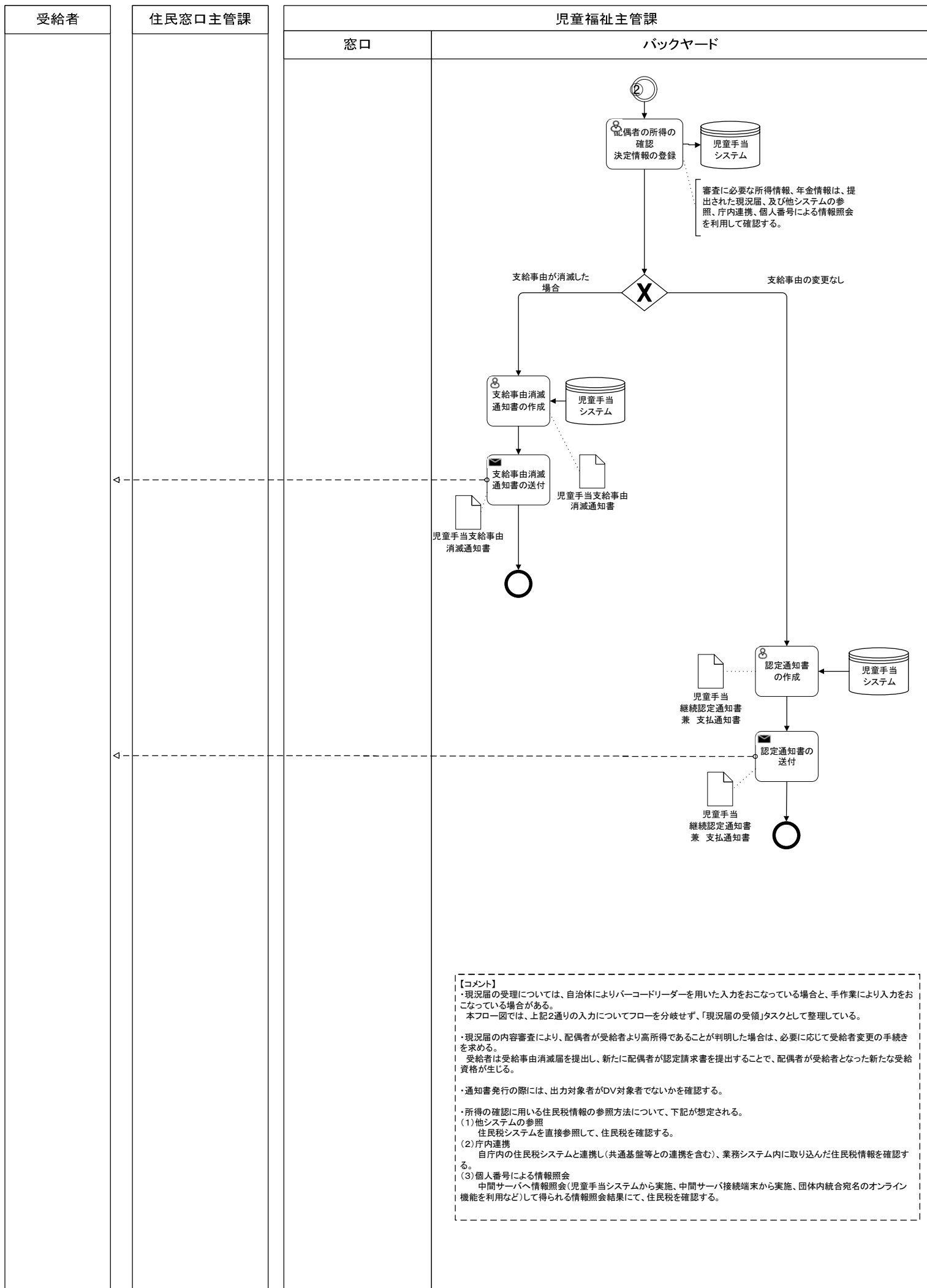

受給者
-----

住民窓口主管課
---------

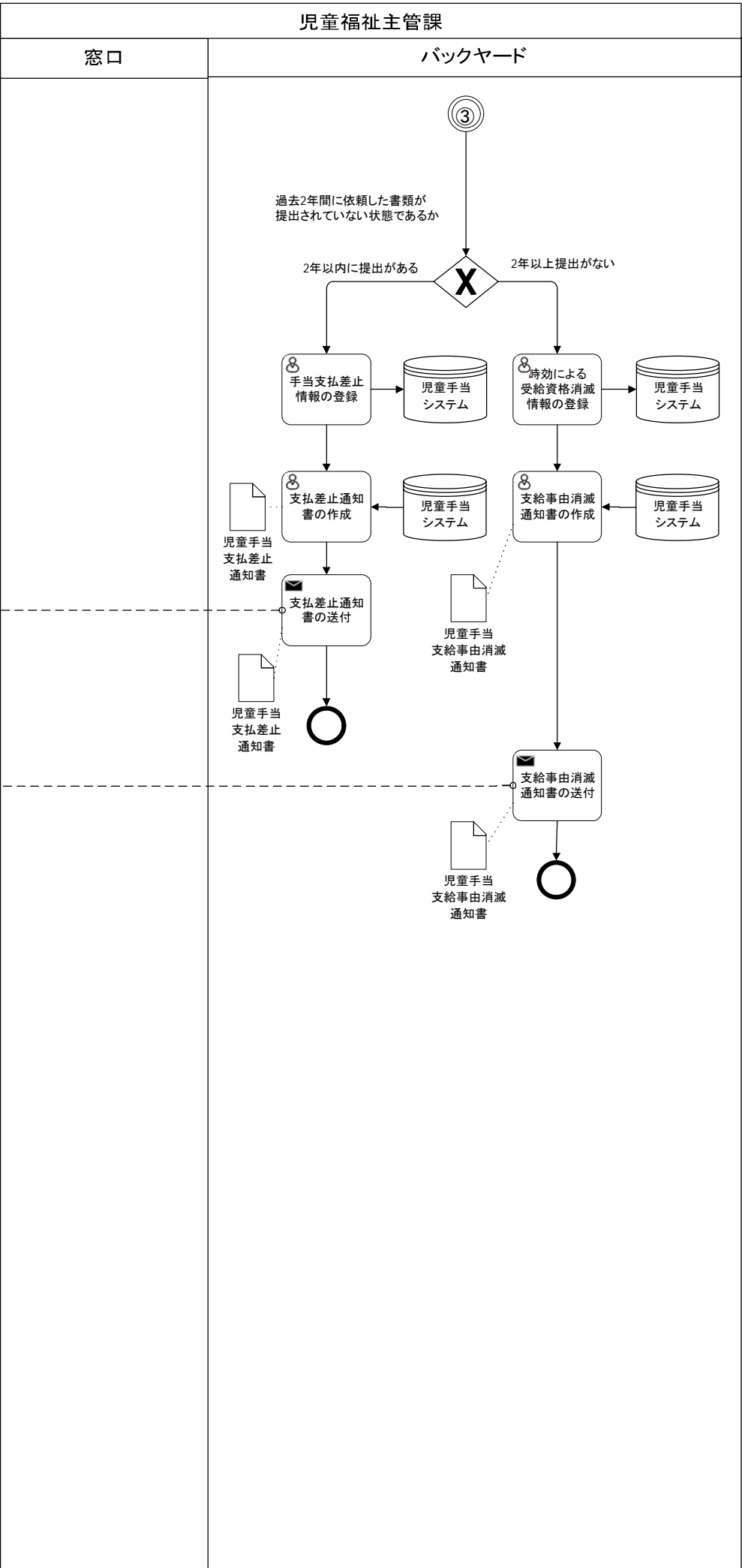

←

←

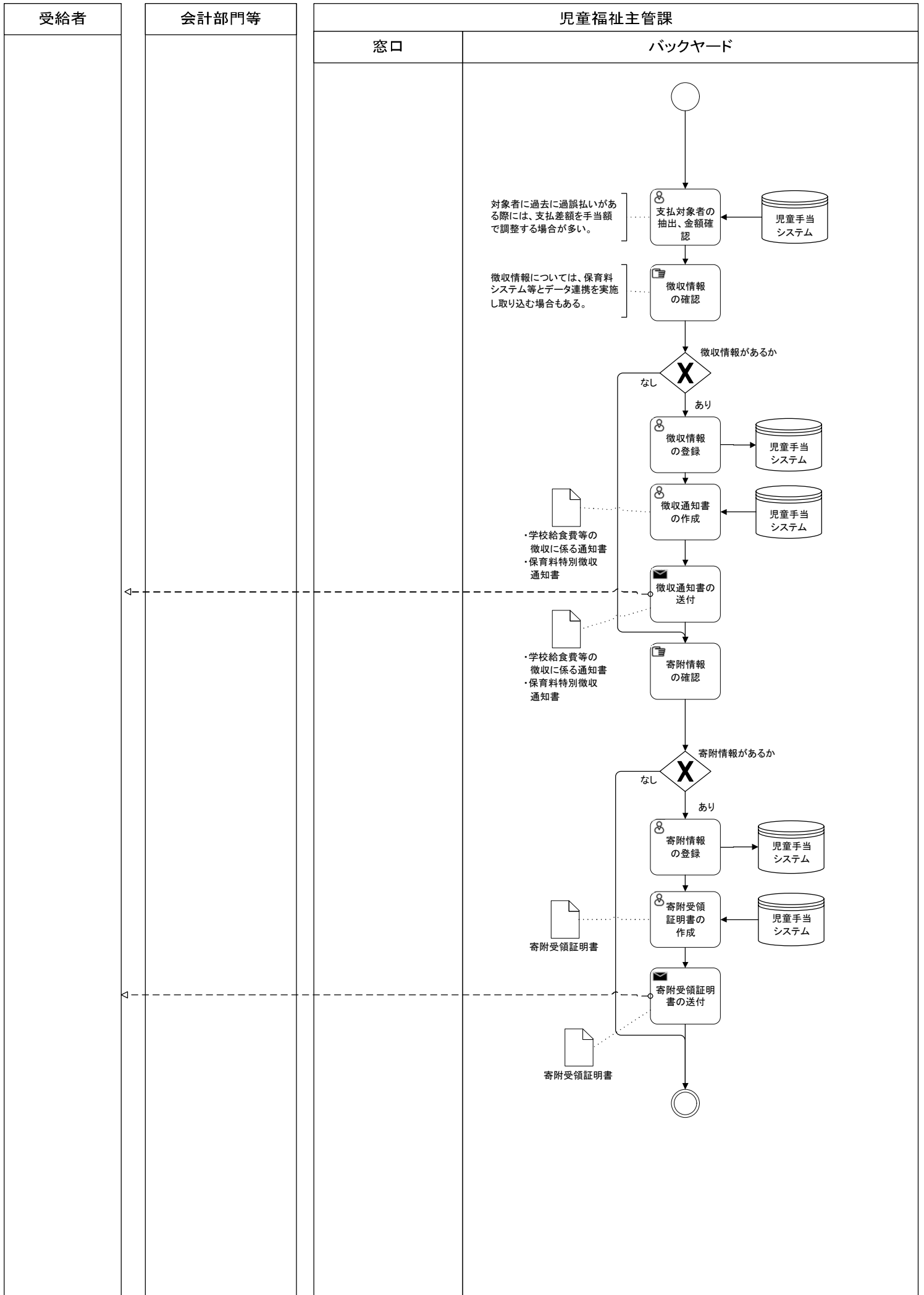

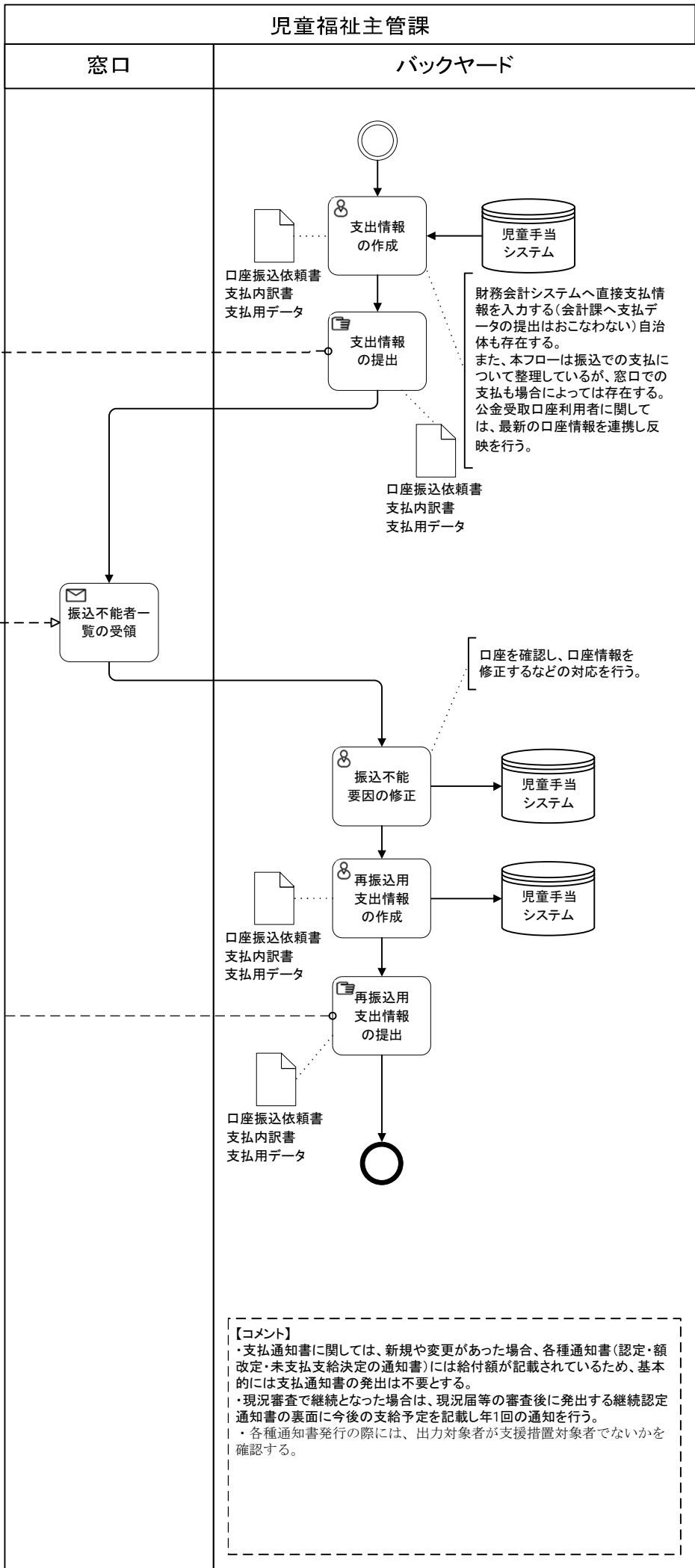
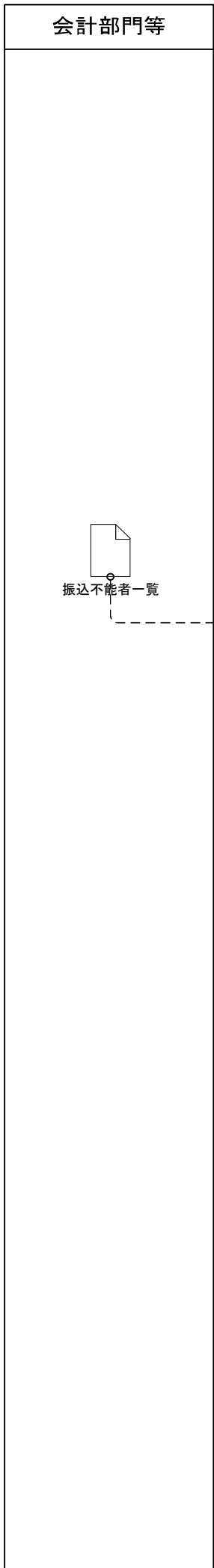
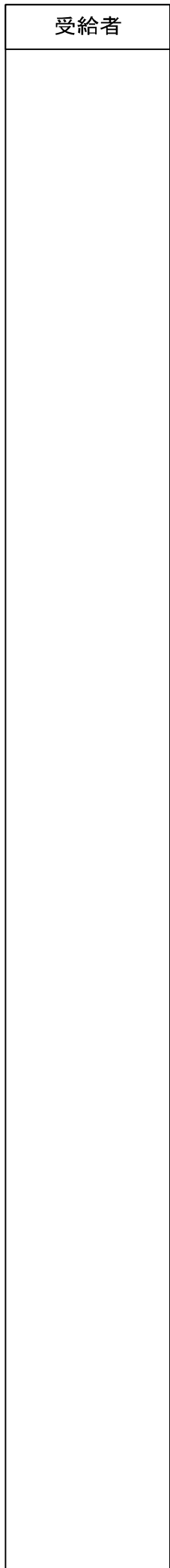

区分	児童手当	分類	07.差止(差止解除)
----	------	----	-------------

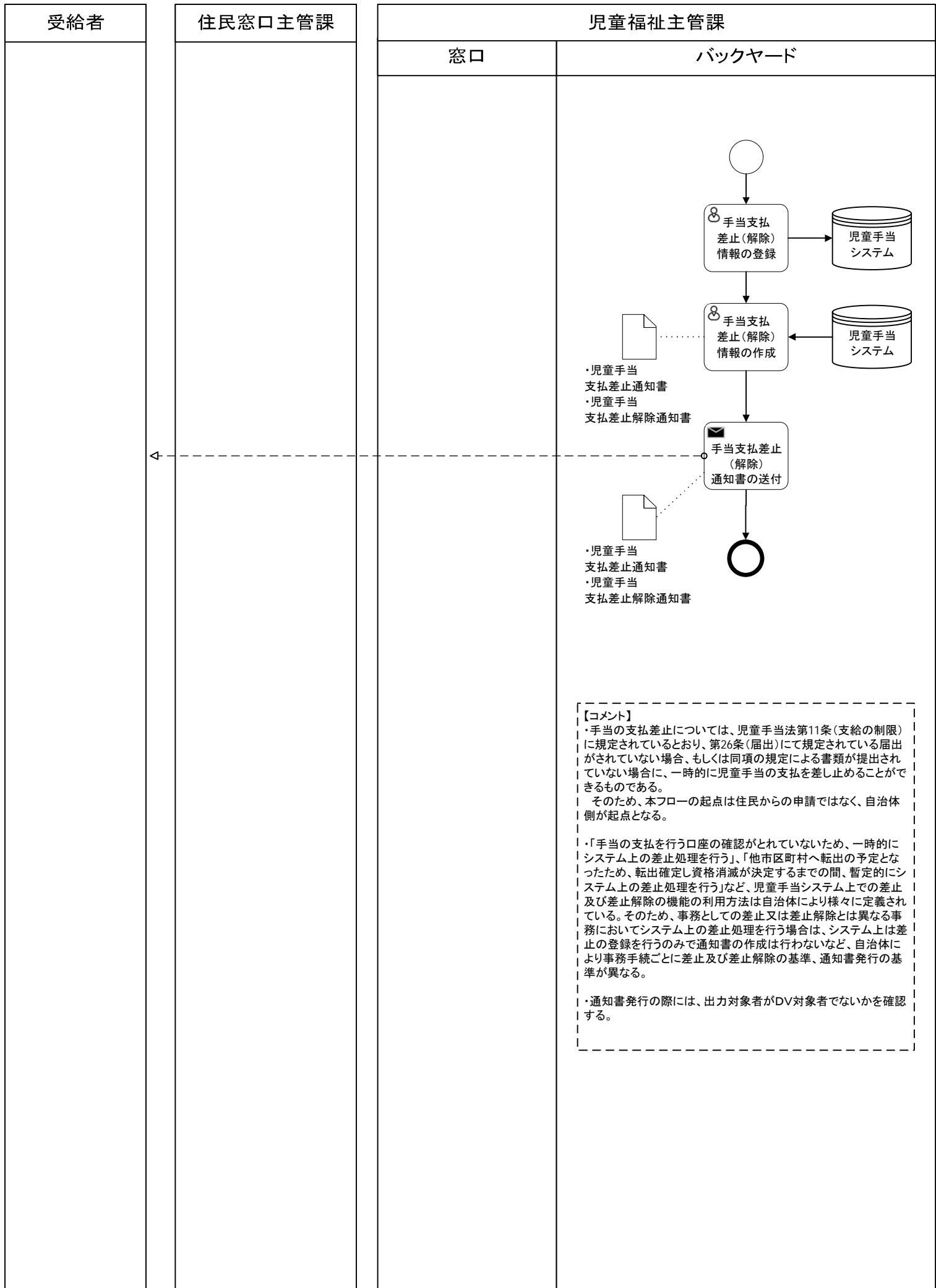

区分	児童手当	分類	08.統計・報告等に係る集計
----	------	----	----------------

